

Minirapid AL

Budgetvenlig indendørs
hurtigrulleport



KONE

Minirapid AL

Budgetvenlig og hurtig indendørsport

Minirapid AL er en budgetvenlig hurtigrulleport primært til indendørs brug. Den høje åbningshastighed gør den ideel til rumadskillelse i områder med megen trafik og mellem områder med temperaturforskelle og behov for at undgå trækgener. Typisk anvendes Minirapid i transportkorridorer og mellem værksteder, lager, produktion, butikker etc.

Rulleporten leveres klar til indbygning, og montagen foregår hurtigt og bekvemt grundet den selvbærende og enkle konstruktion. Den kræver kun et minimum af indbygningsplads.

Karme i eloxerede aluminiumsprofiler, komponenter i høj kvalitet med små tolerancer og "Made in Germany" sikrer kontinuerlig drift og lang levetid.

Det tre-delte portblad i vævsforstærket PVC-dug er nemt at udskifte sektionvis – skulle uheldet være ude. Porten åbnes og lukkes med alle gængse signalgivere.

Minirapid opfylder den allernyeste og skrappe EU-produktstandard for sikkerhed. Med Anti-crash funktion sikres porten i tilfælde af påkørsel.

Hurtig åbning og lukning sikrer uhindret transport og minimerer medarbejdernes træk- og temperaturgener.





Skræddersys op til
3,5 x 3,5m (b x h)

Selvbærende konstruktion
med sideskiner i extrude-
ret alu-profil

PVC-dug i 0,6 mm vævsfor-
stærket kvalitet

Vindue i klar PVC

Styring med programmer-
bare parametre og udlæs-
ning af fejlkoder

Alu-skiner i portblad for
øget vindstabilitet

Bundskinne med højfølsom
kantliste og som option
anti-crash funktion



Anti-crash beskyttelse

Ved påkørsel sørger en speciel udklikningsmekanisme på bundskinnen for, at den "knækker" på midten og eventuelt springer ud af sideskinerne. Det beskytter porten, og bundskinnen kan nemt sættes på plads igen. Anti-crash er ekstraudstyr.



Styring – to alternativer

Leveres standard med mikroprocessorstyring, med bl.a. programmerbare indstillinger af endestop og holdetid. Udlæsning af fejlkoder med henblik på diagnosticering. Alternativt leveres frekvensomformer for dæmpet start, ekstra høj åbnehastighed og nedbremsning af porten. Menustyret betjening og fejlfinding.



Hurtig og endnu hurtigere

Standard leveres porten med en åbningshastighed på 0,8 m/sek. baseret på en motor med snekkegear og digitalt justerbare endestop. Skal det gå stærkt leveres den alternativt med drivenhed tilpasset frekvensomformer for åbningshastigheder på 2 m/sek.



Stabiliserer og samler

Aluskinen giver portbladet tværstivhed for øget vindstabilitet. Samtidig fungerer den som samleled mellem portdugssektionerne. Dermed behøver man kun at udskifte en del af portbladet ved defekt.

Minirapid AL

Budgetvenlig indendørs hurtigrulleport

Dimensioner og placering Indendørsport, skræddersys til alle lysningsbredder og -højder på op til 3,5 x 3,5 m. Kan anvendes som facadeport placeret i læside.









Portblad Portdug i 0,6 mm PVC-forstærket polyestervæv. Vinduesfelt i klar PVC. To tværgående alu-skiner forstærker og opdeler dugen i felter. Alle felter kan udskiftes.

Sikkerhed Følsom bundliste, fotocelle i portåbning og nødstop.

Betjening Motordrevet, kan styres med trykknop, fjernbetjening, bevægelsesradar, fotocelle eller nedlagt sløjfe. Automatisk lukning.

Drivenhed Som standard 400 V motor med snækkegear, bremse og endestop: åbnings-/lukningshastighed på 0,8 m/sek. Option: med frekvensomformer op til 2 m/sek.

Farver Standardfarver (bemærk, at farverne er RAL-lignende):

			
1018	2004	5002	5015
			
6018	7035	Sort	Hvid

Andre farver mod merpris.

Optioner

- Motor- og valseinddækning
- Anti-crash system
- Programmerbar styring med frekvensomformer
- Fotocelleovervåget portåbning
- Portdug i klar PVC med markeringsbånd

Producent ITW-Torsysteme, Tyskland

Måltegning (alle mål i mm)

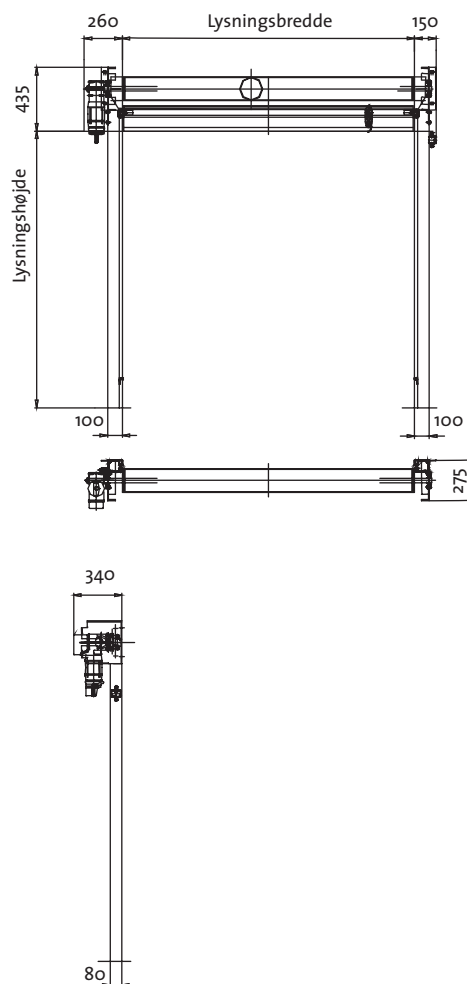

KONE A/S er en førende virksomhed inden for automatiske dør- og portsystemer med landsdækkende service.



KONE A/S

Marielundvej 10 · 2730 Herlev · Tlf. 3587 8000 · denmark@kone.com · www.kone.dk